

CITTÀ METROPOLITANA
DI FIRENZE

Atto Dirigenziale N. 593 del 05/03/2025

Classifica: 010.28

Anno: 2025

(24408489)

<i>Oggetto</i>	AUTORIZZAZIONE TRASPORTI ECCEZIONALI DITTA T.E.R. S.r.l. RIF. DOMANDA PR.N. 10289/2025.
<i>Ufficio Redattore</i>	DIREZIONE PATRIMONIO E TPL - AMBITO DIREZIONE PATRIMONIO, IMPIANTI SPORTIVI, ARCHIVIO PROTOCOLLO E ALBO PRETORIO
<i>Riferimento PEG</i>	
<i>Resp. del Proc.</i>	ING. RITA DABIZZI
<i>Dirigente/Titolare P.O.</i>	RITA DABIZZI - P.O. TPL, CONCESSIONIE AUTORIZZAZIONI C.D.S.

Il Dirigente / Titolare P.O.

Vista la richiesta prot. n.10289/2025 del 28/02/2025 della ditta T.E.R. S.r.l. con sede in Via Madre Teresa di Calcutta, Snc - 56027 SAN MINIATO (PI) - P. IVA 00460400500, di autorizzazione al transito di trasporto eccezionale, nuova domanda, integrazione pratica 164/2025.

Visti i nulla osta con prescrizione rilasciati da:

- AUTOSTRADE PER L'ITALIA DIREZIONE 4° TRONCO - FIRENZE n.o. ns. prot. 11121/2025

allegati al presente atto quale parte integrante e sostanziale.

Visto l'art. 10 del Codice della Strada, D. Lgs 30 aprile 1992 n. 285 e ss.mm.ii. e il relativo regolamento di esecuzione e di attuazione approvato con DPR 16 dicembre 1992 n. 495.

Vista la Legge Regionale Toscana 8 novembre 1982, n. 80.

Visto l'atto Dirigenziale n.2069 del 05/08/2020 di Conferimento dell'incarico di "P.O. TPL e Concessioni e Autorizzazioni Codice della Strada" all' Ing. Rita Dabizzi.

Dato atto che non sussistono in capo al sottoscritto Responsabile del Procedimento, ING. RITA DABIZZI, elementi riconducibili alla fattispecie del conflitto di interessi, neppure potenziale come contemplato dal DPR 62/2013 e dal Codice di comportamento dei dipendenti adottato da questa Amministrazione.

CITTA' METROPOLITANA DI FIRENZE
Atto Dirigenziale n. 593 del 05/03/2025

DETERMINA

l'autorizzazione al transito/trasporto con il seguente veicolo/convoglio:

Il veicolo utilizzato è MOTRICE/TRATTORE:

MARCA E TIPO **DAF** N° DI TARGA **FZ822DN** ASSI **4**

con traino di RIMORCHIO/SEMIRIMORCHIO:

MARCA E TIPO **COMETTO** N° DI TARGA **AF07334** ASSI **6**

Caratteristiche massime veicolo o complesso di veicoli A CARICO:

larghezza m	4,900	lunghezza m	19,060	altezza m	4,000	MASSA compl. t:	71,890
sporg. ant. m	0,000	sporg. post. m	0,000				

MATERIALE TRASPORTATO: **01 Distributore + Accessori**

L'indennizzo **analitico** per la maggiore usura della strada, di euro 3.20, è versato a **questo Ente**, secondo le modalità di calcolo indicate ai cc. 1 e 3 dell'art. 18 del D.P.R. n. 495/92 e s.m.i.

La presente autorizzazione è valida per il periodo dal **06/03/2025** al **05/06/2025** e per **N. 1 VIAGGI** e può essere revocata o sospesa in qualsiasi momento qualora obiettive esigenze di sicurezza del transito lo richiedano.

Il transito deve essere effettuato sul seguente percorso o elenco stradale autorizzato:

Partenza: Ghidini Rok, Via Giuseppe di Vittorio, 2, 25125 Brescia BS

Città Metropolitana di Firenze

SR69 di Val d'Arno - da Casello A01 Incisa a SP18 Via Giuseppe Giusti

SP18 Via Giuseppe Giusti - da SR69 di Val d'Arno a Via Granduca Pietro Leopoldo

Comune di REGGELLO (FI)

Via Granduca Pietro Leopoldo - da SP18 Via Giuseppe Giusti a destinazione

AUTOSTRADE PER L'ITALIA DIREZIONE 4° TRONCO - FIRENZE (FI)

cavalcavia n. 233 sito alla progr. Autostradale km 319+781 della A/1. - Richiesta nulla osta al transito per convoglio eccezionale su cavalcavia n. 233 sito alla progr. Autostradale km 319+781 della A/1. Viabilità sopra passante: S.R.69 "Di Valdarno".

Arrivo: Via Granduca Pietro Leopoldo, 50066 San Clemente FI

La presente autorizzazione è concessa alle seguenti condizioni:

Il veicolo/complesso veicolare deve essere segnalato come previsto dalla normativa vigente. Durante il transito in condizione di eccezionalità è obbligatorio l'uso contemporaneo delle luci di posizione, dei proiettori anabbaglianti e dei dispositivi supplementari di segnalazione visiva a luce lampeggiante gialla o arancione.

La velocità del veicolo/complesso veicolare non deve superare i limiti massimi indicati dal D.Lgs. n. 285/92 e s.m.i. e dalla Carta di circolazione nonché quelli, se diversi, fissati dagli Enti proprietari delle strade. La velocità deve essere ulteriormente ridotta nei tratti di strada a visibilità limitata, nelle curve e quando ricorrono le condizioni indicate dall'art. 141 del D.Lgs. n. 285/92 e s.m.i.

Il transito può essere effettuato **solo nelle ore notturne**.

La presente autorizzazione non esime dal possesso dei regolari documenti di circolazione rilasciati dal competente Ufficio locale della Motorizzazione Civile.

Durante il transito devono essere osservati gli obblighi e le limitazioni localmente imposti e risultanti dalla segnaletica stradale e dalle disposizioni in vigore nonché la compatibilità della stabilità dei manufatti ed alla osservanza dalle norme del vigente nuovo codice della strada. L'autorizzazione non è valida nei giorni e periodi indicati annualmente

da apposite disposizioni ministeriali e relativi decreti prefettizi. In caso di neve, ghiaccio, nebbia o visibilità di norma inferiore a m. 70 (settanta), il veicolo dev'essere tempestivamente allontanato dalla sede stradale e condotto alla più vicina area disponibile.

Il conducente deve essere munito del presente documento da esibire a richiesta del personale cui all'art. 12 del D.Lgs. n. 285/92 e s.m.i.

Il veicolo/complesso può circolare **SOLO CON SCORTA TECNICA**.

E' ammessa la facoltà di ridurre, anche congiuntamente, le dimensioni o la massa degli elementi oggetto del trasporto o il loro posizionamento o il loro numero, a condizione che permangano le condizioni che impongono la scorta, ove è prescritta. Inoltre, deve essere garantito il rispetto, in qualunque condizione di carico, delle prescrizioni di cui all'art. 16 del D.P.R. n. 495/92 e s.m.i. e deve rimanere inalterata la natura del materiale e la tipologia degli elementi. Resta fermo l'indennizzo per la maggiore usura della strada già corrisposto ai sensi dell'art. 18 del D.P.R. n. 495/92.

Se non è prescritto il transito notturno, o altro limite di fascia oraria, il transito sulle strade autorizzate deve effettuarsi evitando le ore di maggiore punta del traffico del mattino e del pomeriggio.

E' vietata la circolazione sulle banchine stradali (essendo esse assolutamente inadatte a sopportare il transito di qualunque veicolo) e comunque su qualsiasi parte della strada esterna alla carreggiata.

La validità della presente è subordinata al rispetto delle prescrizioni previste nell'autorizzazione del gestore della rete ferroviaria, qualora il veicolo o trasporto eccezionale abbia un'altezza superiore a 4,30 metri e attraversi linee ferroviarie elettrificate.

La Ditta è obbligata a risarcire alla Città metropolitana di Firenze per l'intero, i danni eventualmente arrecati al demanio stradale, su semplice presentazione da parte della Città Metropolitana di Firenze del conto spese riparazioni.

Resta a carico della Ditta ogni responsabilità per danni arrecati a terzi, animali o cose per effetto della presente autorizzazione, rimanendo sempre la Città Metropolitana di Firenze rilevata ed indenne. Lo stesso dicasi per eventuali danni riportati dal veicolo oggetto della presente autorizzazione (che circola, beninteso, a rischio e pericolo della Ditta stessa), a causa di imperfette condizioni dei manufatti stradali, del corpo e del piano viabile, ecc..

Il rilascio della presente autorizzazione è subordinato al completo ed integrale adempimento, da parte della Ditta, di tutte le condizioni in essa contenute e di tutte le norme e disposizioni legislative vigenti o di quelle che dovessero essere emanate nel periodo di validità della autorizzazione medesima, in materia di trasporti eccezionali.

Ogni spesa relativa alla presente autorizzazione, dipendente sia da accertamenti istruttori eccezionali che dalle prescrizioni in essa contenute, è a carico della Ditta.

La Ditta deve verificare l'agibilità del percorso con un giorno di anticipo rispetto alla data in cui sarà effettuato ogni singolo transito.

Gli Organi preposti al controllo devono verificare sia il rispetto delle prescrizioni ivi contenute e sia, quando dovuto, se le origini e le destinazioni finali dei relativi percorsi (o tratte) sono quelle autorizzate. Questo Ente, resta peraltro in attesa di conoscere quanto accertato per l'adozione dei necessari provvedimenti da adottarsi sull'autorizzazione concessa.

La Ditta prima di effettuare ogni viaggio, qualora sia dovuto l'indennizzo d'usura, deve comunicare l'ora e il giorno di effettuazione dello stesso. Tale comunicazione deve effettuarsi, in forma digitale, all'Ente che ha rilasciato l'autorizzazione.

Per l'utilizzo dei veicoli di riserva, prima dell'inizio del viaggio, qualora sia dovuto l'indennizzo d'usura, la Ditta deve comunicare i numeri delle targhe del veicolo o del complesso di veicoli da utilizzare per il trasporto all'Ente che ha rilasciato l'autorizzazione. La comunicazione sostituisce quella di inizio viaggio e deve essere effettuata, in forma digitale, anche dalla ditta che esegue la scorta o dal capo-scorta, se presenti.

Nei tratti di strada in cui la larghezza del veicolo o del convoglio superi quella della propria corsia di marcia e sulle strade temporaneamente ad una corsia per senso di marcia, non che sui tratti di strada in curva, ove il trasporto col suo ingombro superi la larghezza della propria corsia e comunque laddove l'incrocio con i veicoli provenienti in senso opposto non pre-senti i necessari franchi di sicurezza, viene prescritta la circolazione a senso unico per brevi tratti di strada, circolazione da regolamentare con pilotaggio del traffico da parte degli agenti di scorta. Nei tratti di strada in galleria a doppio senso di marcia il traffico dovrà essere fermato nei due sensi fuori dalla galleria per tutto il tempo di transito del convoglio nella galleria stessa.

L'Ente si riserva di revocare o sospendere l'efficacia della presente autorizzazione, in qualunque momento, quando risulti incompatibile con la conservazione delle sovrastrutture stradali, con la stabilità dei manufatti e con la sicurezza

della circolazione.

La circolazione del convoglio avverrà a rischio e pericolo della Ditta trasportatrice. La Provincia non è in alcun modo responsabile per eventuali danni al convoglio stesso a causa di deficienza dei manufatti stradali, del corpo stradale e del piano viabile, per la presenza di gallerie, attraversamenti elettrici e telefonici ecc., ed in genere per la mancata osservanza della prescrizioni disciplinanti la circolazione stradale e di quelle contenute nella presente autorizzazione. All'uopo si precisa che la ditta trasportatrice assicura di aver percorso, prima dell'inizio del trasporto, le strade interessate al trasporto medesimo ed accertato che esso potrà essere regolarmente eseguito senza urtare gli eventuali impedimenti nel senso della larghezza o dell'altezza, in particolare la ditta garantisce di aver verificato che sull'intero percorso, per i veicoli eccedenti in altezza, non esistono linee elettriche che determinano un franco inferiore a m. 0,40 ed opere d'arte con franco inferiore a m. 0,20 rispetto all'intradosso.

Per quanto non espressamente prescritto, si fa riferimento alle norme sulla disciplina del trasporti eccezionali di cui al D.Lvo 30/04/1992 n. 285, D.P.R. 16/12/1992 n. 495 e successive modifiche, norme tutte che si intendono qui espressamente richiamate.

Di trasmettere il presente atto alla Segreteria Generale per la raccolta e pubblicazione.

FIRENZE - Parere Ufficio zona 2 - c.m. Firenze (del 15/01/2025):
transito notturno dalle ore 22:00 alle ore 06:00;
- scorta tecnica.

FIRENZE - Nullaosta Comune di REGGELLO (prot. 9553 del 25/02/2025):
COME DA N.O.

FIRENZE - Nullaosta AUTOSTRADE PER L'ITALIA DIREZIONE 4° TRONCO - FIRENZE (prot. 11121/2025 del 05/03/2025):

prescrizioni soc. autostrade: Il presente nulla osta è valido esclusivamente a condizione che l'intera struttura del cavalcavia sia totalmente libera da qualsiasi peso fisso aggiuntivo di rilievo che possa aggravare l'andamento della sollecitazione che il trasporto eccezionale in transito ha sulla struttura.

A riguardo un caso tipico di invalidazione del nulla osta è la presenza di barriere di sicurezza di tipo new jersey o similari, ulteriori rispetto alle normali barriere di ritenuta laterale caratteristiche dell'opera.

Avverso il presente provvedimento è esperibile **ricorso al competente TAR regionale** nel termine di **60 gg**, o in alternativa ricorso straordinario al **Capo di Stato** nel termine di **120 gg**, entrambi decorrenti dalla data comunicazione dell'atto.

Firenze 05/03/2025

RITA DABIZZI - P.O. TPL, CONCESSIONI E AUTORIZZAZIONI C.D.S.

Documento informatico firmato digitalmente ai sensi del T.U. 445/2000 e del D.Lgs 82/2005 e rispettive norme collegate, il quale sostituisce il documento cartaceo e la firma autografa; il documento informatico e' memorizzato digitalmente ed e' rintracciabile sul sito internet per il periodo della pubblicazione:
<http://attionline.cittametropolitana.fi.it/> .

L'accesso agli atti viene garantito tramite l'Ufficio URP ed i singoli responsabili del procedimento al quale l'atto si riferisce, ai sensi e con le modalita' di cui alla L. 241/90 e s.m.i., nonche' al regolamento per l'accesso agli atti della Citta' Metropolitana di Firenze

DICHIARAZIONE SOSTITUTIVA DELL'ATTO DI NOTORIETA'
(art. 47 D.P.R 28.12.2000, n. 445, e s.m.i.)
(trasporti in conto terzi)

Il/La sottoscritto/a, MION LUCA nato/a a EDOLO prov. (BS) il 12/11/1983 residente a DARFO BOARIO TERME (BS) Via ERTANI DON LINO N.7 codice fiscale MNILCU83S12D391P in qualità di rappresentante legale dell'impresa HYDROALP SRL codice fiscale/P.IVA 02350370223, con sede in BORGHI CHIESE (prov. TN) Via ROMA 151 Consapevole delle sanzioni penali richiamate dall'art. 76 del DPR 28.12.2000, n. 445, e s.m.i., in caso di dichiarazioni false o mendaci;

Consapevole che, ai sensi dell'art. 7 del DLgs 21.11.2005, n. 286, e s.m.i., l'esecuzione di un trasporto in sovraccarico, violando il limite di massa complessiva massima indicata nell'autorizzazione al trasporto eccezionale, determina la corresponsabilità del committente con il vettore, con l'applicazione, in concorso, delle sanzioni previste dall'art. 10, c. 18, e dall'art. 167, cc. 2 e 11, del DLgs 30.04.1992, n. 285, in ottemperanza e per gli effetti di cui all'art. 47 del DPR 28.12.2000, n. 445, e s.m.i, e all'art. 14, c. 7, punto B), lett. b), del DPR 16.12.1992, n. 495, sotto la propria personale responsabilità,

DICHIARA

- Di essere il committente del trasporto nella qualità di:
 proprietario o produttore del bene; spedizioniere; altro (specificare)* _____
- che il carico indivisibile affidato all'impresa di autotrasporto per conto di terzi*

T.E.R. Srl

con sede in _____ PONTE A EGOLA _____ (FI) Via _____ M. TERESA DI CALCUTTA, 23 _____

iscritta al registro elettronico nazionale delle imprese di trasporto su strada con il n _____ PI5102278Q _____

titolare di licenza comunitaria numero _____

titolare di autorizzazione bilaterale/multilaterale numero _____

consiste di 1 ASSIEME DISTRIBUTORE, avente massa pari a 39 tonnellate* e le seguenti dimensioni: Largh. (m) 4,90 Lungh. (m) 4,90 Altezza (m) 2,89.

- Luogo di carico* 25125 BRESCIA VIA G. DI VITTORIO, 2/C - BF SRL
- Luogo di scarico* 50066 SAN CLEMENTE (FI) VIA GRANDUCA PIETRO LEOPOLDO - CENTRALE IDROELETTRICA DI RIGNANO

COSTA VOLPINO, 09/01/2025

Timbro e firma del legale

rappresentante
HYDROALP SRL
Via Roma 151
38083 Borgo Chiese (TN)
C.F. e P.IVA 02350370223

Allegato: Copia doc. identità n. Ca53220KT emessa il 13/12/2021 da Comune di Darfo Boario Terme

* = campo obbligatorio

= spuntare e compilare solo i punti pertinenti

Cod.Pratica : 250001 - 1966

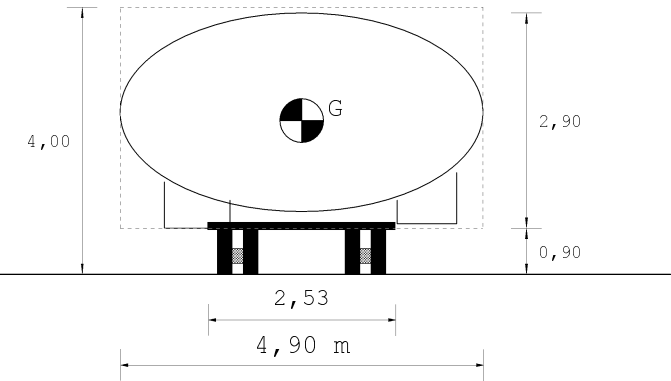
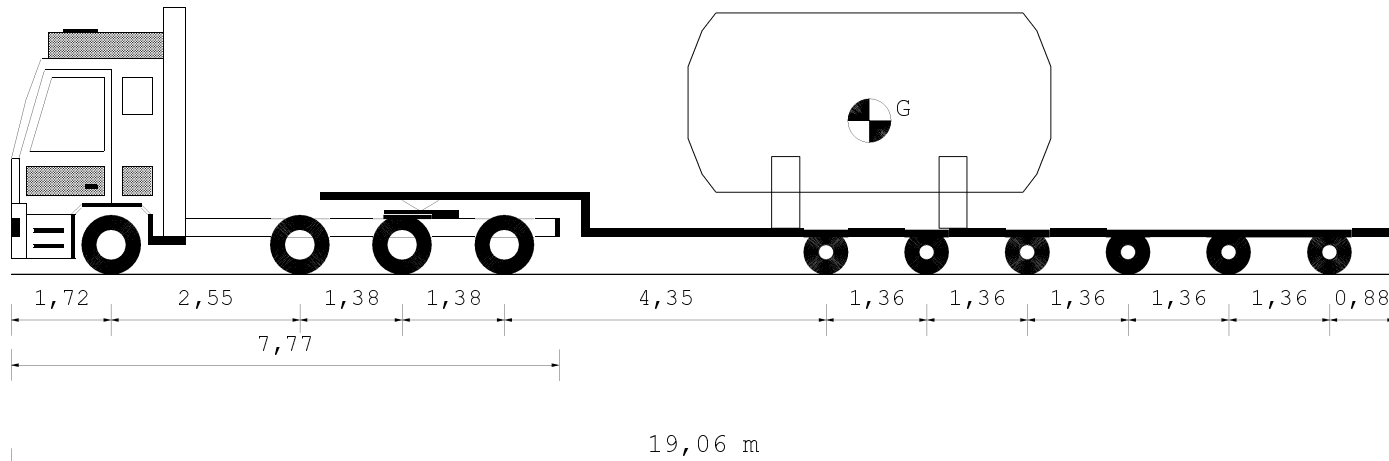

Tipo Asse	S	S	G	G	C4V	C4V	C4V	C4V	C4V	C4V
Num.Ruote	2	2	4	4	4	4	4	4	4	4
Peso a vuoto t.	3,51	3,51	3,10	3,10	3,28	3,28	3,28	3,28	3,28	3,28
Peso ammesso t.	9,00	9,00	12,00	12,00	11,52	11,52	11,52	11,52	11,52	11,52
Press.spec.Kg/cm2	2,70	2,70	2,65	2,64	3,86	3,86	3,86	3,86	3,86	3,86
Sup.impronta cm2	800	800	800	800	500	500	500	500	500	500
Peso Totale t.	4,32	4,32	8,47	8,46	7,72	7,72	7,72	7,72	7,72	7,72

Dati		Trattore		Semirimorchio	
Tara	t	11,69		21,20	
Peso Merce	t			39,00	
Peso su ralla	t	13,88			
Portata utile	t	29,31		76,30	
Peso tot.effett	t	25,57		46,32	
Peso max potenz	t	41,00		97,50	
Press.pneumat.	bar	8,0		8,0	
		Lungh. m	Larg. m	Alt. m	Peso t
Conv. Carico		19,06	4,90	4,00	71,89
Eccedenze		2,56	2,35	0,00	27,89

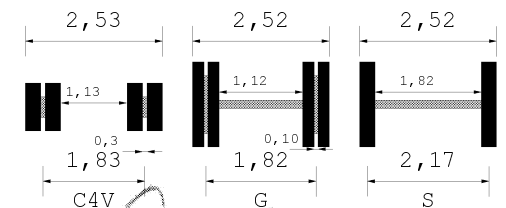
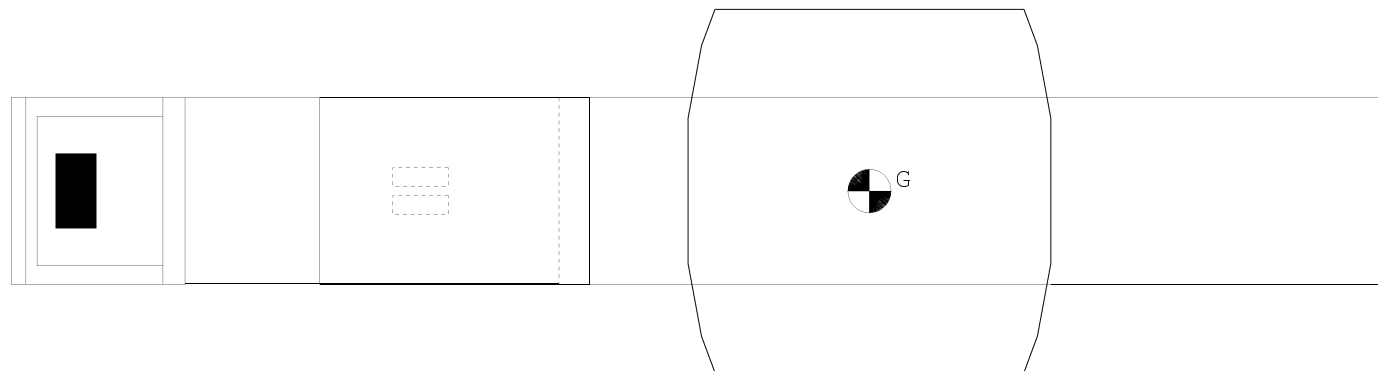

Descrizione carico : 01 Distributore + Accessori

T.E.R. S.R.L.
Via M. Teresa di Calcutta, 23
56024 PONTE A EGOLA (PI)
Partita I.V.A. 00450400560 R.L.



Spett.le
CITTÀ METROPOLITANA DI FIRENZE
via mercadante, 42
50100 FIRENZE FI
cittametropolitana.fi@postacert.toscana.it

PEC
E p.c. via PEC
e, P.C.

tersrl@pec.it
Spett.le
Coordinamento Operations

Oggetto: Richiesta di Nulla Osta al passaggio su cavalcavia autostradale vs. rif.: **164/2025**

Opera d'arte: **1233 - CAV.VIA SS 69 VALDARNO (n. 233)**

In risposta alla vostra richiesta di nullaosta in oggetto, vi comunichiamo che, a valle dell'esito positivo delle verifiche tecniche condotte (FI 4 2025), è consentito il transito del Trasporto Eccezionale indicato con la succitata richiesta e riferito allo schema di carico qui di seguito riportato.

ASSE	PESO (t)	Interasse (m)
1	4.32	
2	4.32	2.55
3	8.47	1.38
4	8.46	1.38
5	7.72	4.35
6	7.72	1.36
7	7.72	1.36
8	7.72	1.36
9	7.72	1.36
10	7.72	1.36

Targhe autorizzate: **FZ822DN -**

Validità autorizzazione Da: **2025-02-17** A: **2025-05-18** Tipologia: **Singola**

DIREZIONE 4° TRONCO-FIRENZE

LETTERE: CASELLA POSTALE,51 - 50013 CAMPI BISENZIO (FI)
TELEGR.: ESERCIZIO AUTOSTRADALE CAMPI BISENZIO (FI)
TELEF.: 055/42031
TELEFAX: 055/4203234
WEBSITE: www.autostrade.it

Autostrade per l'Italia SpA

Società soggetta all'attività di direzione e coordinamento da parte di Holding Reti Autostradali SpA
Sede legale Via A. Bergamini 50 - 00159 Roma
Capitale sociale € 622.027.000,00 i.v.
CF e P.IVA 07516911000 - CCIAA Roma 1037417

Pertanto, qualora non siano previste ulteriori limitazioni relative ai limiti dimensionali, il veicolo è autorizzato al transito sul manufatto in oggetto in modalità

ESCLUSIVA

Qualora non siano previste ulteriori restrizioni relative ai limiti dimensionali, il veicolo è autorizzabile al transito sul manufatto in modalità esclusiva:

- Il transito avverrà con l'ausilio di scorta tecnica o con altro supporto atto a garantire l'assenza di veicoli sul manufatto, di qualsivoglia tipologia.

- La traiettoria di transito dovrà essere centrata sul manufatto, ovvero avvenire:

o Al centro della corsia, nel caso di manufatti a singola corsia.

o A cavallo della linea bianca di separazione tra le due corsie laterali, nel caso di manufatti a due o più

corsie.

o Nel rispetto di eventuali differenti schemi di transito, qualora allegati alla presente.

- La velocità massima tenuta dal veicolo dovrà essere non superiore a 5 km/h.

- È vietata la sosta del veicolo sul manufatto.

- Sono vietate operazioni di frenamento, accelerazione, cambio marcia o variazione della traiettoria durante la fase di attraversamento.

Qualora, per qualsivoglia motivo, siano presenti sull'impalcato ostacoli permanenti o provvisori, tali da impedire il rigoroso rispetto della traiettoria sopra indicata, il transito non sarà autorizzabile. In questa evenienza è fatto divieto percorrere o comunque impegnare il manufatto.

Si sottolinea che, per ciascuna delle tre modalità di transito previste, il mancato rispetto delle prescrizioni specifiche può causare gravi danni alla struttura. È responsabilità del conducente del mezzo eccezionale ottemperare rigorosamente alle prescrizioni riassunte nel presente e a quelle eventualmente trasmesse da altri soggetti competenti.

Le modalità di verifica del rispetto di tali prescrizioni, così come l'analisi di eventuali ulteriori prescrizioni al transito in ambito viabilistico è onere del gestore della viabilità sovrappassante.

IMPORTANTE

Il presente nulla osta è valido esclusivamente a condizione che l'intera struttura del cavalcavia sia totalmente libera da qualsiasi peso fisso aggiuntivo di rilievo che possa aggravare l'andamento della sollecitazione che il trasporto eccezionale in transito ha sulla struttura.

A riguardo un caso tipico di invalidazione del nulla osta è la presenza di barriere di sicurezza di tipo new jersey o similari, ulteriori rispetto alle normali barriere di ritenuta laterale caratteristiche dell'opera.

DIREZIONE 4° TRONCO-FIRENZE

LETTERE: CASELLA POSTALE,51 - 50013 CAMPI BISENZIO (FI)
TELEGR.: ESERCIZIO AUTOSTRADE CAMPI BISENZIO (FI)
TELEF.: 055/42031
TELEFAX: 055/4203234
WEBSITE: www.autostrade.it

Autostrade per l'Italia SpA

Società soggetta all'attività di direzione e coordinamento da parte di Holding Reti Autostradali SpA
Sede legale Via A. Bergamini 50 - 00159 Roma
Capitale sociale € 622.027.000,00 i.v.
CF e P.IVA 07516911000 - CCIAA Roma 1037417

NOTA BENE

Il presente benestare e tutte le informazioni in esso contenute sono da ritenersi valide solo ed esclusivamente per le strutture o le porzioni di struttura di competenza della società Autostrade per l'Italia S.p.A.

Le analisi eseguite, per la valutazione della compatibilità del transito del TE con il manufatto, hanno indagato la sola porzione di opera di competenza della società Autostrade per l'Italia S.p.A. e non hanno, in alcun modo, verificato l'idoneità del transito con porzioni di struttura di proprietà/competenza di altri soggetti, anche qualora parte di un medesimo cavalcavia.

Si evidenzia come, per strutture la cui proprietà/competenza è suddivisa tra più soggetti, il transito potrebbe risultare più critico per le porzioni di struttura adiacenti a quelle analizzate e, quindi, in assenza di valutazioni complementari espletate da soggetti terzi, i risultati riassunti nel presente documento sono da ritenersi non esaustivi e il transito è da ritenersi non autorizzabile.

Si resta a disposizione per eventuali chiarimenti.

DIREZIONE 4° TRONCO-FIRENZE

LETTERE: CASELLA POSTALE,51 - 50013 CAMPI BISENZIO (FI)
TELEGR.: ESERCIZIO AUTOSTRADE CAMPI BISENZIO (FI)
TELEF.: 055/42031
TELEFAX: 055/4203234
WEBSITE: www.autostrade.it

Autostrade per l'Italia SpA

Società soggetta all'attività di direzione e coordinamento da parte di Holding Reti Autostradali SpA
Sede legale Via A. Bergamini 50 - 00159 Roma
Capitale sociale € 622.027.000,00 i.v.
CF e P.IVA 07516911000 - CCIAA Roma 1037417



COMUNE DI REGGELLO

(Città metropolitana di Firenze)

SETTORE LAVORI PUBBLICI

Reggello, 14/01/2025
prot. 916 del 14/01/2025

OGGETTO: AUTORIZZAZIONI AL TRANSITO

- *SR69 di Val d'Arno - da Casello A01 Incisa a SP18 Via Giuseppe Giusti*
- *SP18 Via Giuseppe Giusti - da SR69 di Val d'Arno a Via Granduca Pietro Leopoldo*
- *Via Granduca Pietro Leopoldo - da SP18 Via Giuseppe Giusti a destinazione*

Mezzi Autorizzati: Motrice (Targa FZ822DN), Rimorchio (Targa AF07334)

Motrice (Targa FA928MF)

Vista la richiesta pervenuta con protocollo 913-914 del 14/01/2025, si autorizza al transito sulla Strada Comunale denominata Via Granduca Pietro Leopoldo i veicoli eccezionali in oggetto.

**U.O. MANUTENZIONE, VIABILITA'
E PROTEZIONE CIVILE**

Geom. ~~C. De~~ Giuliani

